

Macchine oleopneumatiche per inserti

RL 50AS

Macchina Oleopneumatica per inserti e perni filettati da M3 a M12

- Regolazione della corsa senza l'utilizzo di utensili
- Rilascio automatico dell'inserto dopo l'applicazione ("autospin")
- Dimensioni ridotte ed elevate prestazioni
- Un solo colpo del pulsante
- Regolazione continua della corsa
- Facile da usare e bassi costi di manutenzione
- Rilascio automatico dell'inserto dopo l'applicazione
- Rumore contenuto
- Valvola dell'aria utilizzabile sia a destra che a sinistra
- L'azione di rilascio dell'inserto può essere anche effettuata manualmente
- Valvola di sicurezza che impedisce il sovraccarico della pressione di esercizio



Gamma di applicazione

Inserti filettati	M 3	M 4	M 5	M 6	M 8	M 10	M 12
Alluminio	✓	✓*	✓*	✓*	✓*	✓	✓
Acciaio	✓	✓*	✓*	✓*	✓*	✓	—
Acciaio Inox	✓	✓*	✓*	✓*	✓*	✓	—

* Inclusi perni filettati

Specifiche tecniche

Corsa	1.5 - 5.8 mm
Forza	23.5 kN at 6 bar
Forza di applicazione/rapporto peso:	10.7 kN/kg
Consumo d'aria per rivetto installato:	4.6 l/ rivetto
Pressione d'esercizio	5 - 7 bar
Fornitura d'aria	ø 6 mm (G1/4")
Peso	2.2 kg

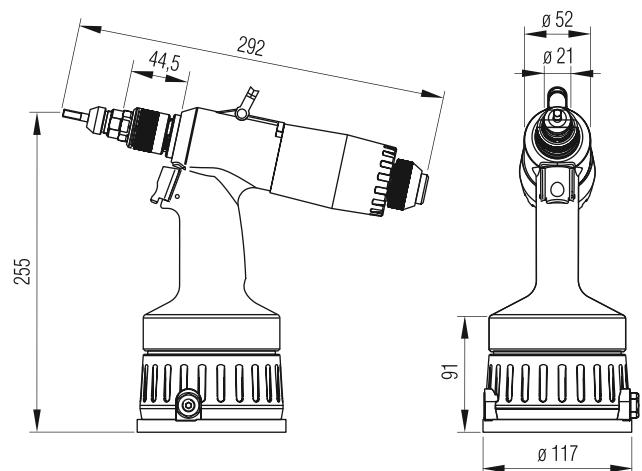

Fornitura

Macchina per inserti RL 50AS

Mandrini – M 4 / M 5 / M 6 / M 8 / M 10

Naselli – M 4 / M 5 / M 6 / M 8 / M 10

Siringa con raccordo per olio

Valvola d'aria angolare

Manuale d'istruzioni

Art. Nr. 348 200 500

Pezzi di ricambio / Materiali di consumo

Filetto misura	Nasello Art. Nr.	Mandrino filettato Art. Nr.	Mandrino filettato interno Art. Nr.
M 3	348 213 870	348 203 870	—
M 4	348 214 870	348 204 870	348 224 000
M 5	348 215 870	348 205 870	348 225 000
M 6	348 216 870	348 206 870	348 226 870
M 8	348 218 870	348 208 870	348 228 870
M 10	348 220 870	348 210 870	—
M 12	348 222 870	348 212 000	—

Accessori Optional

Descrizione	Art. Nr.
Olio idraulico 1 lt	460 299 870

Soggetto a modifiche