

**RL 50**

Macchina Oleopneumatica  
per inserti e perni filettati da M3 a M12

- Dimensioni ridotte ed elevate prestazioni
- Un solo colpo del pulsante
- Regolazione continua della corsa
- Facile da usare e bassi costi di manutenzione
- Rilascio automatico dell'inserto dopo l'applicazione
- Rumore contenuto
- Valvola dell'aria utilizzabile sia a destra che a sinistra
- L'azione di rilascio dell'inserto può essere anche effettuata manualmente
- Valvola di sicurezza che impedisce il sovraccarico della pressione di esercizio
- Affidabile e ampiamente collaudata sul mercato



**Gamma di applicazione**

Inserti filettati	M 3	M 4	M 5	M 6	M 8	M 10	M 12
Alluminio	✓	✓*	✓*	✓*	✓*	✓	✓
Acciaio	✓	✓*	✓*	✓*	✓*	✓	—
Acciaio Inox	✓	✓*	✓*	✓*	✓*	✓	—

\* inclusi perni filettati

**Specifiche tecniche**

Corsa	1.5 - 5.8 mm
Forza	23.5 kN at 6 bar
Forza di applicazione/rapporto peso:	10.7 kN/kg
Consumo d'aria per rivetto installato:	circa 4.6 l/ rivetto
Pressione d'esercizio	5 - 7 bar
Fornitura d'aria	ø 6 mm (G1/4")
Peso	2.2 kg

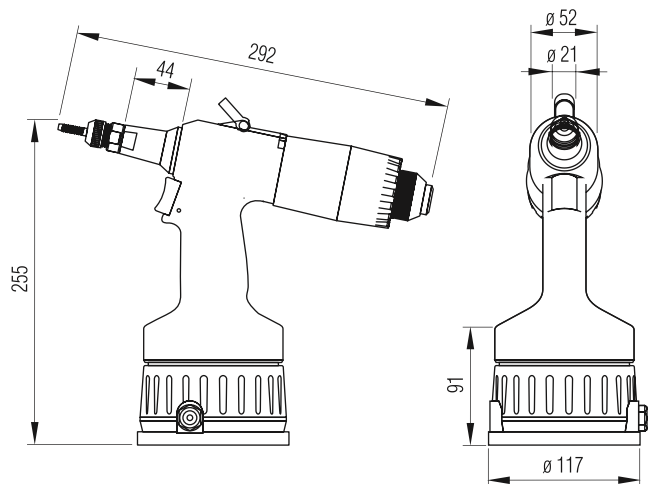

**Fornitura**

Macchina per inserti RL 50  
Mandrini - M 4 / M 5 / M 6 / M 8 / M 10  
Naselli - M 4 / M 5 / M 6 / M 8 / M 10  
Siringa con raccordo per olio  
Valvola d'aria angolare  
Manuale d'istruzioni

**Art. Nr. 348 200 250**

**Accessori Extra**

**RL50A** - con funzione autospin

**Art. Nr. 348 200 300**

**RL50S** - con impostazione della corsa senza l'utilizzo di utensili

**Art. nr. 348 200 400**

**Pezzi di ricambio/materiali di consumo**

Filetto misura	Nasello Art. Nr.	Mandrino filettato Art. Nr.	Mandrino filettato interno Art. Nr.
M 3	348 213 870	348 203 870	—
M 4	348 214 870	348 204 870	348 224 000
M 5	348 215 870	348 205 870	348 225 000
M 6	348 216 870	348 206 870	348 226 870
M 8	348 218 870	348 208 870	348 228 870
M 10	348 220 870	348 210 870	—
M 12	348 222 870	348 212 000	—

**Accessori Optional**

Descrizione	Art. Nr.
Olio idraulico 1 lt	460 299 870

*Soggetto a modifiche*